

NEU

## V1 und V1+ - Digitales Höhenmess- und Anreißgerät

- ✓ Stabile, kompakte Gerätekonstruktion, ideal für die Fertigung
- ✓ Vielseitiger Anwendungsbereich
- ✓ Genaues und zuverlässiges Ausführen aller Messungen
- ✓ Einfachste Bedienung
- ✓ Zwei Varianten erhältlich: mit Gussfuß oder auf Granitplatte montiert

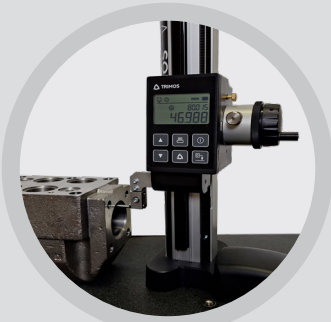

1141-1266



1141-1265



1141-1276

### LIEFERUMFANG

#### TRIMOS V1 und V1+

Lieferumfang: Messgerät, Standard-Tasterhalter mit Kugeltastereinsatz Ø 8 mm, Schutzhaube, Gebrauchsanleitung, Prüfprotokoll

**ABMESSUNGEN**

**TRIMOS V1 ( 300 / 600 )**

**TRIMOS V1+ ( 300 / 600 )**

-  HÖHENMESSUNG
-  DURCHMESSERMESSUNG \*
-  ACHSABSTANDSMESSUNG \*
-  MIN. MAX UND DELTA WERT
-  2 REFERENZEN
-  TOLERANZEN
-  RS232
-  UMSCHALTUNG  
MM/INCH
-  VERSTELLUNG MANUELL

\* mit Zubehör

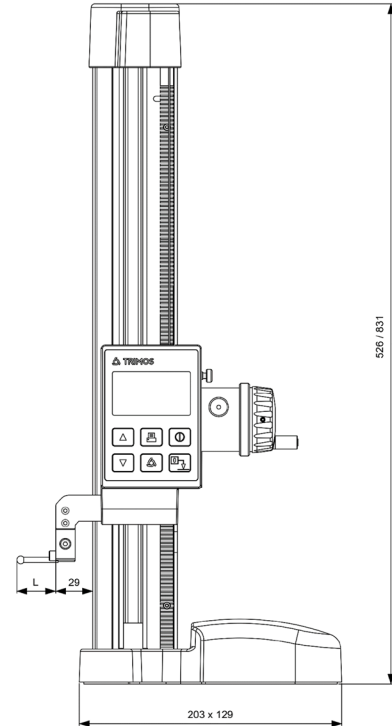
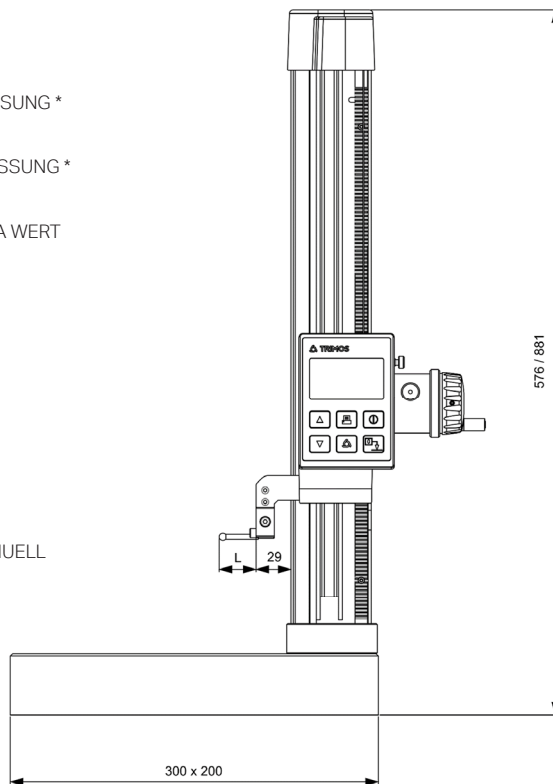

**TECHNISCHE DATEN**

V1 & V1+		V1 300	V1 600	V1+ 300	V1+ 600	V1+ 300 Granit	V1+ 600 Granit
Bestell-Nr.		1141-1274	1141-1276	1141-1265	1141-1270	1141-1266	1141-1272
Messbereich	mm	306	611	306	611	306	611
Max. Auflösung	mm	0,01		0,001		0,001	
Fehlergrenze <sup>1)</sup>	µm	18	30	15	25	15	25
Wiederholbarkeit <sup>1)</sup>	µm	10		5		5	
Messkraft	N	-		3		3	
Autonomie	h	2000					
Verfügbare Schnittstelle		RS 232					
Gesamthöhe	mm	526	831	526	831	576	881
Gewicht	kg	7	8	7	8	13,4	15

<sup>1)</sup> Die oben genannten Werte wurden mit dem Standard Messeinsatz in Messraumbedingungen bestimmt.